

INSTALLATION INSTRUCTIONS FOR Z-BAR EXTENDER KIT

NEED A PART? DO YOU HAVE PROBLEMS OR QUESTIONS REGARDING THE INSTALLATION OR PERFORMANCE OF THIS KIT? DON'T GO BACK TO YOUR STORE! **CALL THE CONSUMER SERVICE HOTLINE: 1-800-933-3626.**

These instructions will be used with your door installation instructions. You will need to have both sets of instructions available so you can refer to them together.

The following installation steps are for two different hinge types. For this reason, only the piano hinge installation will be shown. **Follow all instructions thoroughly.**

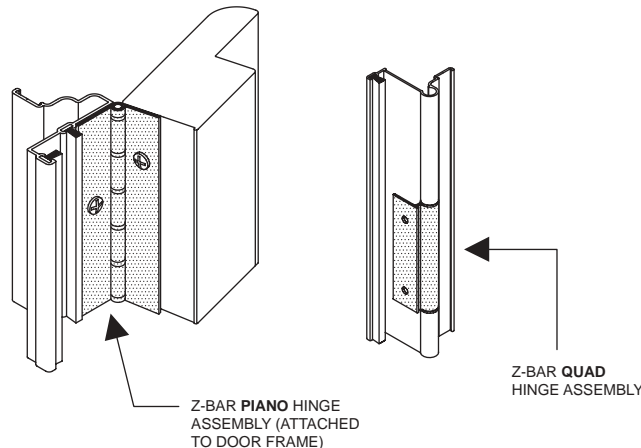

1. INITIAL INSTALLATION:

PIANO HINGE

Follow door installation instructions through initial installation of the dripcap, which includes installation of one (1) screw.

QUAD HINGE

Follow door installation instructions up to placing the door in the opening. These doors may or may not require the use of a spacer. Z-bar extenders and/or spacer usage is as follows:

TO DECREASE OPENING WIDTH BY:	USE Z-BAR EXTENDER:	SPACER:
0 - 1/2"	Handle side only	No spacer
1/2" - 1"	Hinge side and Handle side	Hinge side only

2. CUTTING Z-BAR EXTENDER TO LENGTH:

PIANO HINGE

Determine which end of the Z-bar extender is top by holding it up to the door opening and referring to the diagram. The flat portion of the extender should face outward. Mark the top of the extender with a piece of tape. Measure the distance between the underside of the dripcap and the top of the sill, even with the hinge-side brickmolding.

QUAD HINGE

(Measure from the underside of the top brickmold to the top of the door sill and subtract 1/8".) Using this distance, measure down from the top of the extender and mark a line with a square and a pencil. Using a hacksaw, cut the extender to length.

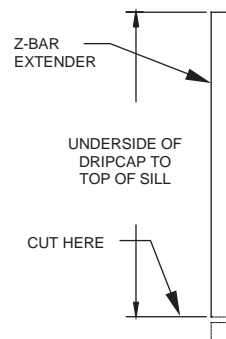

Z-BAR
P/N 607478
©EMCO ENTERPRISES, 2001
Revised 11/01

3. INSTALL HINGE SIDE Z-BAR EXTENDER:

Hold the extender on the hinge side of the door opening with the brickmold stop flush against the side of the brickmold. Drill a 1/8" pilot hole through the top mounting hole of the extender. Install one (1) #8 x 1" screw (provided with the door) in this hole. Drill seven (7) 1/8" pilot holes through the remaining mounting holes in the extender and install seven (7) #8 x 1" screws (provided with the door) to secure the extender to the brickmold.

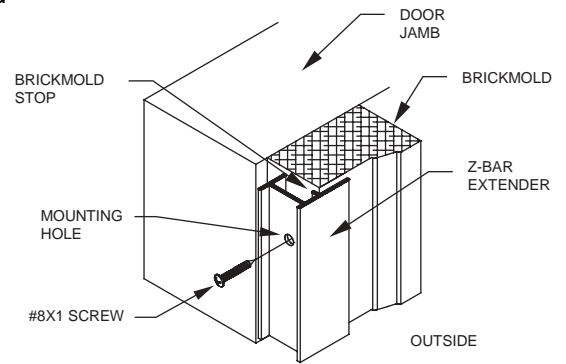

4. INSTALL HINGE SIDE Z-BAR AND DOOR:

Refer to the door instructions for the preparing and mounting of the hinge side Z-bar and door. If using spacer shims, these need to fit in between the legs of the Z-bar extender as shown here.

NOTE: WHEN SECURING THE DOOR TO THE OPENING, THE Z-BAR WILL BE MOUNTED OVER THE FACE OF THE EXTENDER. PREDRILL 1/8" PILOT HOLES AND SECURE THE Z-BAR WITH EIGHT (8) #8 X 1/2" SCREWS PROVIDED WITH THE Z-BAR EXTENDER KIT TO MOUNT THE DOOR TO THE OPENING.

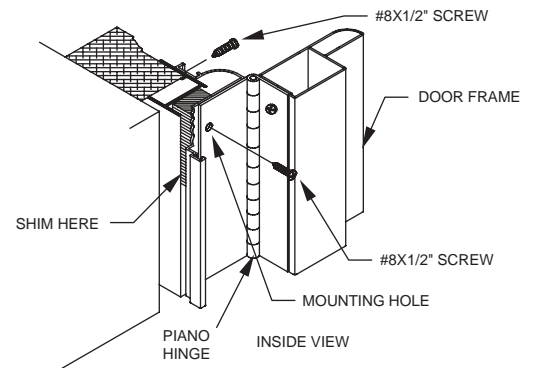

5. INSTALL WINDOW UNITS:

PIANO HINGE

Install the window unit(s) if told to do so in the door instructions. Install the remaining two (2) #8x1" screws in the dripcap per the door instructions.

QUAD HINGE

Install the window unit(s) if told to do so in the door instructions and proceed directly to STEP 6.

6. INSTALL LATCH SIDE Z-BAR EXTENDER:

Measure the distance between the underside of the dripcap and the top of the sill even with the brickmold on the **latch side** of the door opening. Cut and install the latch side Z-bar extender as in STEP 2 and STEP 3 of these instructions. Secure the latch side Z-bar extender with the eight (8) #8 x 1" screws (provided with the door).

7. INSTALL LATCH SIDE Z-BAR:

Prepare and mount the latch side z-bar per the door instructions.

NOTE: WHEN SECURING THE LATCH SIDE Z-BAR TO THE OPENING, THE Z-BAR WILL BE MOUNTED OVER THE FACE OF THE EXTENDER. PREDRILL 1/8" HOLES AND USE THE EIGHT (8) #8 X 1/2" SCREWS PROVIDED WITH THIS KIT TO MOUNT THE Z-BAR TO THE OPENING.

8. INSTALL EXTENDER COVERS:

NOTE: DIFFERENT COVER STRIPS ARE SUPPLIED WITH EACH KIT, HOWEVER, ALL STRIPS MOUNT THE SAME.

To install the extender cover strips, measure the height of the gap to be covered and trim the plastic cover strips to this length. Clean the area to be covered with the alcohol swab provided in this kit. Allow the area to dry. While peeling the tape backing off of the strip, apply the strip to the back of the Z-bar and the extender over the entire length of the gap area as shown.

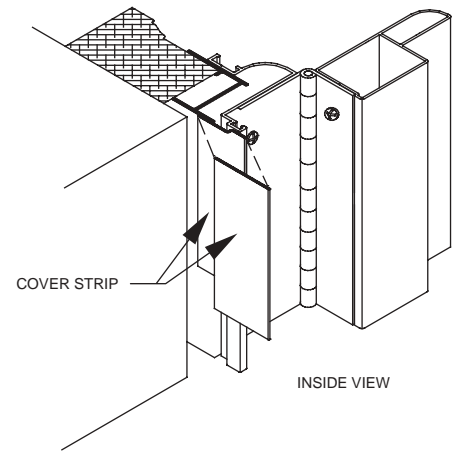

9. COMPLETE DOOR INSTALLATION:

Complete the door installation per the installation instructions provided with your door.

INSTRUCCIONES DE INSTALACIÓN PARA JUEGO DE EXTENSIÓN, BARRA EN Z

LE FALTA UNA PIEZA? PROBLEMAS O PREGUNTAS RESPECTO A LA INSTALACIÓN O LA MARCHA DEL JUEGO? NO REGRESE A LA TIENDA!
LLAME LA LÍNEA DE SERVICIO AL CLIENTE: 1-800-933-3626.

Estas instrucciones estarán usadas con las de su puerta. Ud. necesitará las dos instrucciones para poder consultarlas juntas. Los pasos de la instalación siguientes están para dos estilos de bisagra distintas. Por eso, solamente la instalación de bisagra a piano estará ilustrada. Siga todas las instrucciones completamente.

1. INSTALACIÓN INICIAL:

BISAGRA A PIANO

Siga las instrucciones hasta la instalación inicial del goterón, incluyendo la instalación de un (1) tornillo.

QUATRO BISAGRAS A CHARNELES

Siga las instrucciones hasta la colocación de la puerta en la abertura. es posible que las puertas vayan a necesitar el uso de cuñas. El uso de extensores de barra en Z y/o de cuñas siga:

PARA REDUCIR EL ANCHO DE LA ABERTURA POR:	USE EXTENSOR DE BARRA EN Z:	CUÑAS:
0 - 1/2"	Lado de manijas solamente	Sin cuñas
1/2" - 1"	Lados de manijas y bisagra	Lado de bisagra solamente

2. CORTE EL EXTENSOR DE LA BARRA EN Z A MEDIDA:

CUATRO BISAGRAS A CHARNELA

Para determinar cuál es la parte superior del extensor, colóquelo en la abertura y refiérase al diagrama. La parte plana debe hacer cara al exterior. Marque la parte superior del extensor con un trozo de cinta. Mida la distancia entre el abajo del goterón y la solera, al ras de la moldura de pared del lado de la bisagra. (Mida desde debajo de la moldura de pared superior hasta el arriba de la solera y substraiga 1/8".) Usando esta medida, mida hacia abajo desde la parte superior del extensor y marque una línea de corte con un lápiz y escuadra. Con una sierra para metales, corte el extensor a medida.

3. INSTALE EL EXTENSOR BARRA EN Z, LADO BISAGRA:

Coloque el extensor contra el lado de bisagra de la abertura con el tapón de la moldura apoyado al ras del lado de la moldura. Perfore un orificio piloto de 1/8" a través el orificio de montaje superior del extensor. Instale un tornillo (1) #8 x 1" (incluido con la puerta) en este orificio. Perfore siete (7) 1/8" orificios piloto a través los orificios de montaje restantes del extensor e instale siete tornillos(7) #8 x 1" (incluidos con la puerta) para fixarlo a la moldura.

4. INSTALE LA BARRA EN Z, LADO BISAGRA Y LA PUERTA:

Consulte las instrucciones de la puerta para la preparación y el montaje de la barra en Z, lado bisagra y la puerta. Si usa cuñas, hay que colócarlas entre las patas del extensor como mostrado aquí.

NOTA: MIENTRAS FIJAR LA PUERTA A LA ABERTURA, LA BARRA EN Z ESTARÁ FIJADA SOBRE LA FACHADA DEL EXTENSOR. PERFORE ORIFICIOS PILOTO 1/8" Y FIJE LA BARRA EN Z CON OCHO (8) TORNILLOS #8 X 1/2" INCLUIDOS CON EL JUEGO DE EXTENSIÓN DE BARRA EN Z PARA FIJAR LA PUERTA A LA ABERTURA. Instale la(s) ventana(s) si las instrucciones de puerta lo recomienda. Instale los dos(2) tornillos restantes #8x1" en el goterón según las instrucciones de puerta.

5. INSTALE LAS VENTANAS:

BISAGRA A PIANO

Instale la(s) ventana(s) si las instrucciones de puerta lo recomienda. Instale los dos(2) tornillos restantes #8x1" en el goterón según las instrucciones de puerta.

QUATRO BISAGRAS A CHARNELES

Instale la(s) ventana(s) si las instrucciones de puerta lo recomienda y siga directamente al PASO 6.

6. INSTALE EL EXTENSOR, BARRA EN Z, LADO BISAGRA:

Mida la distancia entre el debajo del goterón y el arriba de la solera en línea con la moldura de pared del lado de bisagra de la abertura. Corte e instale el extensor de la misma manera que en los PASOS 2 y 3 de estas instrucciones. Fije el extensor de la barra en Z, lado de bisagra con los ocho (8) tornillos #8 x 1" (incluidos con la puerta).

7. INSTALE LA BARRA EN Z, LADO DE MANIJAS:

Prepare y fije la barra en Z según las instrucciones de la puerta. NOTA: MIENTRAS FIJAR LA BARRA EN Z, LADO MANIJAS A LA ABERTURA, LA BARRA ESTARÁ FIJADA SOBRE LA FACHADA DEL EXTENSOR. HAGA ORIFICIOS PILOTO 1/8" Y FÍJELA CON OCHO (8) TORNILLOS #8 X 1/2" INCLUIDOS CON EL JUEGO DE EXTENSIÓN.

8. INSTALE LAS CUBIERTAS DE LOS EXTENSORES:

NOTA: BANDAS PARA CUBRIR DISTINTAS SE INCLUYEN EN CADA JUEGO, PERO TODAS LAS CUBIERTAS SE USA DE LA MISMA MANERA.

Para instalar las cubiertas de extensores, mida la altura del espacio a cubrir y talle las bandas plásticas a medida. Limpie la area que va a cubrir con la esponja alcohólica incluida en este juego. Permita secar al area. Mientras retirar la banda de alejo de la cinta, aplique la cubierta al detrás de la barra en Z y el extensor cubriendo lo largo del espacio mostrado.

9. COMPLETE LA INSTALACIÓN DE LA PUERTA:

Complete la instalación de la puerta según las instrucciones de instalación de incluidas con su puerta.

INSTRUCTIONS D'INSTALLATION DE NÉCESSAIRE DE RALLONGE, BARRE Z

DES PIÈCES MANQUANTES? DES PROBLÈMES OU DES QUESTIONS CONCERNANT L'INSTALLATION OU LA MARCHÉ DU NÉCESSAIRE? NE RETOURNEZ PAS AU MAGASIN! **APPELEZ LA LIGNE DE SERVICE EXPRESS: 1-800-933-3626.**

Ces instructions seront utilisées avec celles de votre porte. Il faudra avoir les deux ensembles d'instruction sous la main afin de pouvoir les consulter ensemble.

Les étapes d'installation qui suivent sont conçues pour utiliser avec deux styles distincts de charnières. Ainsi, seulement installations au style de charnière à piano seront illustrées. **Suivez toutes instructions complètement.**

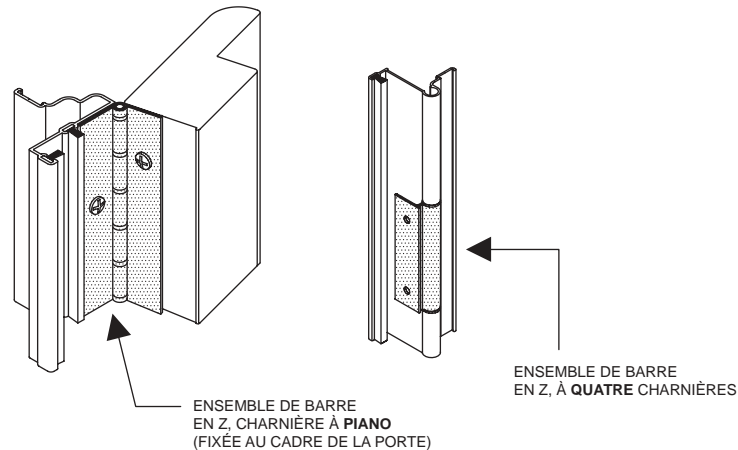

1. INSTALLATION INITIALE :

CHARNIÈRE À PIANO

Suivez les instructions d'installation de la porte jusqu'à l'installation initiale du rejéteau, y compris l'installation d'une (1) vis.

QUATRE CHARNIÈRES

Suivez les instructions d'installation de la porte jusqu'à l'emplacement de la porte dans l'ouverture. Ces portes peuvent exiger l'emplacement de cales. L'utilisation de rallonges de barres en Z et/ou de cales suit:

POUR DIMINUER LA LARGEUR DE L'OUVERTURE PAR	UTILISEZ LA RALLONGE DE BARRE EN Z:	CALES:
0 - 1/2po 1/2po - 1po	Côté poignée seulement Côtés poignée et charnière	Pas de cales Côté charnière seulement

2. COUPER LA RALLONGE DE BARRE EN Z À LONGEUR :

CHARNIÈRE À PIANO

Consultez l'illustration et mettez la rallonge de la barre en Z contre l'ouverture de la porte afin de déterminer quel bout va en haut. La partie plate de la rallonge face vers l'extérieur. Indiquez le sommet de la rallonge avec du ruban. Mesurez la distance entre le dessous du rejéteau et le dessus du seuil, égal avec la moulure de brique du **côté charnière**.

QUATRE CHARNIÈRES

(Mesurez dès le dessous de la moulure de brique supérieure jusqu'au dessus du seuil et soustrayez 1/8 po.) À l'aide de cette mesure, mesurez dès le haut de la rallonge vers son bas et marquez une ligne de coupe avec une équerre et un crayon. Coupez la rallonge à longueur avec une scie à métaux.

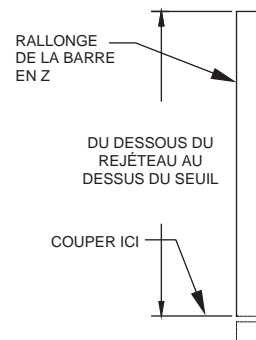

Z-BAR
P/N 607478
©EMCO ENTERPRISES, 2001
Imprimé 11/01

3. INSTALLEZ LA RALLONGE BARRE Z, CÔTÉ CHARNIÈRE :

Mettez la rallonge contre l'ouverture de porte du côté charnière, le butoir de moulure étant au ras du côté de la moulure de brique. Percez un orifice de $\frac{1}{8}$ po à travers l'orifice de fixation supérieur de la rallonge. Instalez une (1) vis #8 x 1po (incluse avec la porte) dans cet orifice. Percez les sept autres orifices (7) $\frac{1}{8}$ po de la même manière et installez les sept vis (7) #8 x 1po (incluses avec la porte) pour fixer la rallonge à la moulure de brique.

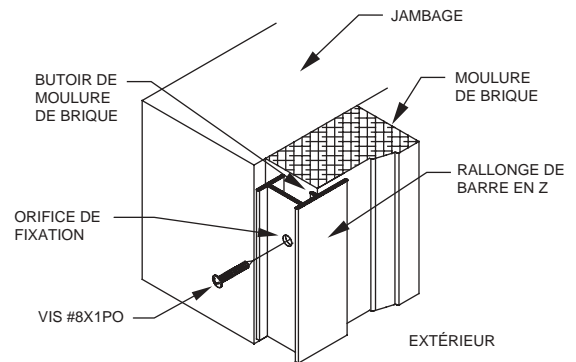

4. INSTALLEZ LA BARRE Z, CÔTÉ CHARNIÈRE ET PORTE :

Consultez les instructions concernant la préparation et la fixation de la barre en Z, côté charnière et la porte. Si vous installez des cales, elles entrent entre les pattes de la rallonge comment illustrée ici.

NOTE: EN FIXANT LA PORTE À L'OUVERTURE LA BARRE EN Z SERA FIXÉE SUR LA FAÇADE DE LA RALLONGE. PERCEZ DES TROUS DE $\frac{1}{8}$ PO ET FIXEZ LA BARRE EN Z AVEC LES HUIT (8) #8 X $\frac{1}{2}$ PO INCLUSES DANS LE NÉCESSAIRE DE RALLONGE POUR FIXER LA PORTE À L'OUVERTURE.

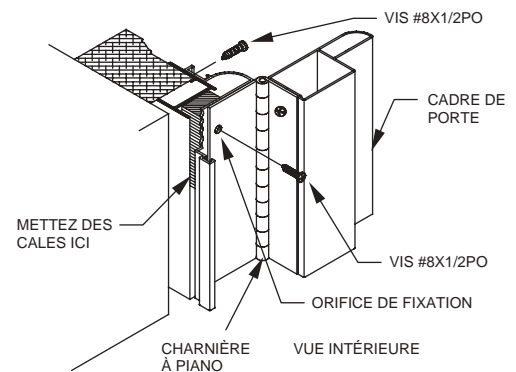

5. INSTALLEZ LES FENÊTRES :

CHARNIÈRE À PIANO

Installez la (les) fenêtr(e)s si les instructions de la porte l'indique. Installez les deux (2) vis #8x1po restantes dans le rejéteau comment dirigé dans les instructions de porte.

QUATRE CHARNIÈRES

Installez la (les) fenêtr(e)s si les instructions de la porte l'indique et passez directement à L'ÉTAPE 6.

6. INSTALLEZ LA RALLONGE DE BARRE Z, CÔTÉ POIGNÉE :

Mesurez la distance entre le dessous du rejéteau et le dessus du seuil à l'égalité à la moulure de brique du **côté poignée** de l'ouverture de porte. Coupez et installez la rallonge de barre en Z, côté poignée de la même manière que les ÉTAPES 2 ET 3 de ces instructions. Fixez la rallonge de barre en Z, côté poignée avec les huit (8) vis #8 x 1po (incluses avec la porte).

7. INSTALLEZ LA BARRE EN Z, CÔTÉ POIGNÉE :

Preparez et fixez la barre en Z, côté poignée selon les instructions de porte.

NOTE: EN FIXANT LA BARRE EN Z, CÔTÉ POIGNÉE À L'OUVERTURE LA BARRE SERA FIXÉE SUR LA FAÇADE DE LA RALLONGE. PERCEZ DES TROUS $\frac{1}{8}$ PO ET FIXEZ LA BARRE EN Z AVEC LES HUIT (8) #8 X $\frac{1}{2}$ PO INCLUSES DANS LE NÉCESSAIRE DE RALLONGE POUR FIXER LA PORTE À L'OUVERTURE.

8. INSTALLEZ LES COUVRE-RALLONGES :

NOTE: DES COUVRE-RALLONGES DIVERS SONT INCLUS DANS CHACQUE NÉCESSAIRE, MAIS, TOUS S'INSTALLENT DE LA MÊME MANIÈRE.

Pour installer les couvre-rallonges, mesurez la hauteur de l'écart à boucher et taillez les bandes de plastique à cette mesure. Nettoyez la partie à couvrir avec le tampon alcoolisé inclus dans ce nécessaire. Laissez-la sécher. En retirant la bande couvrant le ruban, appliquez le couvre-rallonge aux dos de la barre en Z et de la rallonge toute la longueur de l'écart tel qu'illustrée.

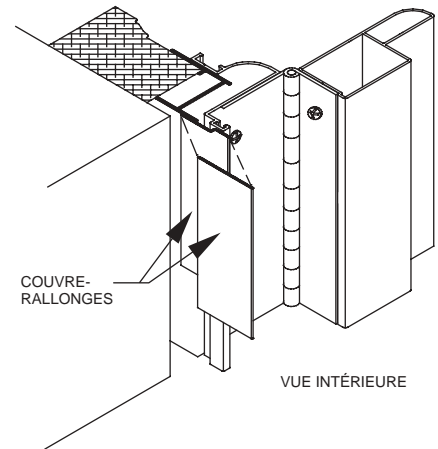

9. COMPLÉTEZ L'INSTALLATION DE PORTE :

Complétez l'installation de porte selon les instructions d'installation incluses avec la porte.