

DOUBLE DOOR OWNERS INSTRUCTION MANUAL

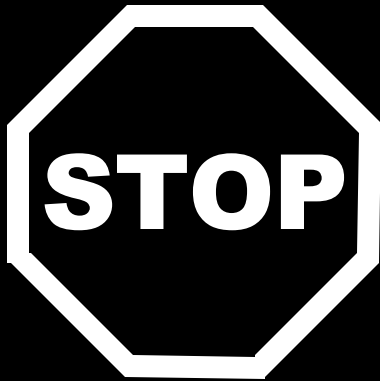

**Questions with assembly?
Missing or damaged parts?**

Do not return to store!
Product under manufacturer's warranty.
Call EMCO's express service hotline:

1-800-933-3626

Hours: Mon-Fri 7a.m.- 7p.m.
Sat- Sun 8a.m.- 5p.m.

To help us respond quickly and efficiently to any future requests you may have – plus provide us with valuable feedback regarding the purchase and installation of your door- please complete our registration form online at: RegisterMyDoor.com

PLEASE HAVE YOUR SERIAL NUMBER READY

(located on the hinge side edge of the door.)

INSTALLER: DO NOT REMOVE SERIAL NUMBER FROM DOOR.

Give this entire instruction package to homeowner.

HOMEOWNER: Keep this instruction package for future reference.

IMPORTANT

WRITE DOOR SERIAL NUMBER IN THIS SPACE:

Serial number sticker is located on the hinge side of the door.

HD12/MX/UC

P/N 607471

©EMCO ENTERPRISES, 2001

Revised 11/01

EMCO Enterprises, Inc, PO Box 853, Des Moines, IA 50304-9912

Pre-installation information

RETAIN THESE INSTRUCTIONS FOR FUTURE REFERENCE.

STORM DOOR TO DOOR OPENING SIZE CHART			RECOMMENDED TOOLS	Z-BAR EXTENDER KITS
If your door opening dimensions do not fall within these ranges, other adjustments and reworks will be needed to provide a good fit.			Refer to the door owner's instruction manual	These kits allow the extension, by up to 1" (2.5 cm), from the listed door opening widths. Visit your local door dealer.
NOMINAL DOOR SIZES (varies by door style)	FITS DOOR OPENING SIZES:			
	WIDTH	HEIGHT		
TWO 30"X80" doors (76.2x203.2 cm)	59 3/4" to 60 3/8" (151.8 to 153.3 cm)	80" to 80 7/8" (203.2 to 205.5 cm)		
TWO 32"X80" doors (81.3x203.2 cm)	63 3/4" to 64 3/8" (161.9 to 163.5 cm)			
TWO 33"X80" doors (83.8x203.2 cm)	65 3/4" to 66 3/8" (167.0 to 168.6 cm)			
TWO 34"X80" doors (86.4x203.2 cm)	67 3/4" to 68 3/8" (172.1 to 173.7 cm)			
TWO 36"X80" doors (91.4x203.2 cm)	71 3/4" to 72 3/8" (182.2 to 183.8 cm)	84" to 84 7/8" (213.4 to 215.6 cm)		
TWO 36"X84" doors (91.4x213.4 cm)	71 3/4" to 72 3/8" (182.2 to 183.8 cm)			
TWO CUSTOM DOORS	Door width x 2 + 3/8" (Door width x 2 + 0.9 cm)	76" to 91" (193.0 to 243.9 cm)		

BEFORE YOU BEGIN:

A. (Re) measure your house's entryway to ensure your new storm door will fit (see chart above). Measure height and width of door even with brickmold. Use smallest width measurement to determine opening width. If opening does not fall within any of these limits, you or a professional carpenter will need to rework the door jamb. If depth of brickmold is less than 1" (2.5 cm), shims may be used to fill minor excess in opening. **Call 1-800-933-3626 for assistance.**

B. If a part is missing, call 1-800-933-3626. Do not call the store where you purchased your door.

C. Determine whether you want a left or right functioning door. Position door frame in door opening to match your preference. Mark top of door with tape for reference. Be sure decorative side faces outward.

D. While door frame is in door opening, hold inside handle (from the handle set parts box) in place to make sure it will not interfere with the handle of your front doors.

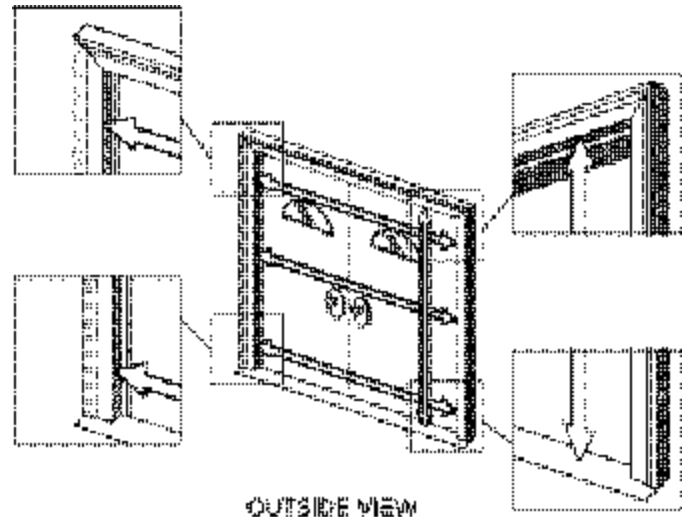

IMPORTANT NOTES:

A. For best results:

- Have one other person help you install your door.
- Follow all instructions carefully.
- Handle door carefully to avoid damage and/or scratches.

B. Do not remove protective tape until instructed to do so (if applicable).

C. The screen is intended for reasonable insect control. It will not stop a person (or certain objects) from falling through it.

D. All illustrations and photos are shown as a right functioning double door installation.

E. The astragal will be replacing the latch side Z-bars in your door installation. At the time of door installation, you will need to skip the steps referring to the latch side Z-bars.

1. PREPARE DOUBLE DOOR DRIPCAP (INCLUDED IN ASTRAGAL KIT):

A. The ends of the dripcap have been pre-notched to fit either a double 42" doorway or a double 36" doorway, depending on your astragal kit. If you are installing two (2) 42" or two (2) 36" doors, proceed to Step 2. If not, you will need to cut off a portion of the dripcap. Refer to the applicable formula below to calculate the length to be cut off of the dripcap. You will find the door width on the side label located on the door box.

FORMULA FOR CUSTOM DOOR: 42 $-(\text{Single door width})$ $=$ $\underline{\quad \times 2 \quad}$ $= (\text{Length to cut from end of dripcap})$

FORMULA FOR STANDARD DOOR: 36 $-(\text{Single door width})$ $=$ $\underline{\quad \times 2 \quad}$ $= (\text{Length to cut from end of dripcap})$

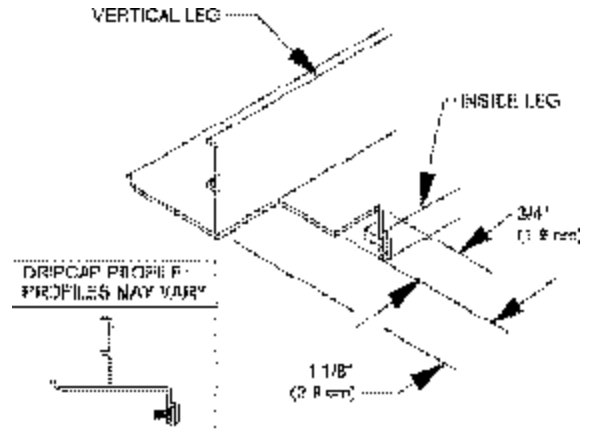

B. This newly cut end will need to be re-notched to match the previous design. Save the end you cut off and use it as a guide to cut the two notches into the shortened dripcap as shown.

C. Measure 1 1/8" (2.9 cm) in from the end along the vertical leg of the dripcap. Mark a line from the inside edge to the vertical leg and cut a slot all the way to the vertical leg with a hacksaw. Now use pliers to bend the cut piece back and forth until it breaks off. Next, cut a 3/4" (1.9 cm) notch out of the pile track in the same manner as the 1 1/8" (2.9 cm) notch was just removed. Use a flat file to smooth any rough edges.

2. INSTALL DOUBLE DOOR DRIPCAP:

A. Position the dripcap at the top of the door against the head jamb and brickmold and centered between the door jambs.

B. Holding the dripcap in place, drill a 1/8" pilot hole through the mounting hole on the HINGE side of the dripcap.

C. Keeping the dripcap level across the door opening, fasten the dripcap on the opposite end. Now finish drilling pilot holes and installing #8 x 1" screws in the remaining holes.

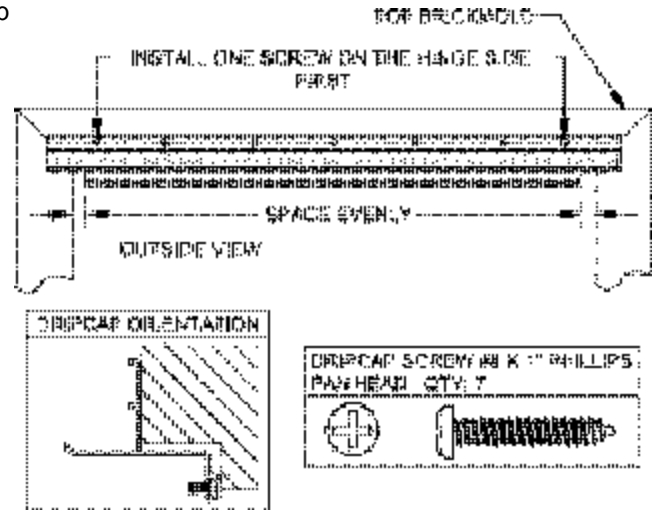

3. INSTALL FIXED DOOR:

Refer to the owner's instruction manual that has been packed with your door to finish installing the fixed door.

DO NOT complete the following steps: Install latch side z-bar; Secure dripcap; Install latch and deadbolt striker; or Install Edge Seal (if applicable). These steps are not needed or will be completed when installing the functioning door.

4. CUT FIXED ASTRAGAL TO LENGTH:

A. The open end of the “u” channel faces inside, with the whole “u” channel towards the outside. Position it temporarily on door edge to determine which end will be on top and mark it with a small piece of tape.

B. Measure the distance from the top of the door to the bottom of the sweep to determine the length of the fixed astragal piece. Measure this distance from the top end of the astragal and mark a cutting line.

C. Cut the astragal using a hacksaw.

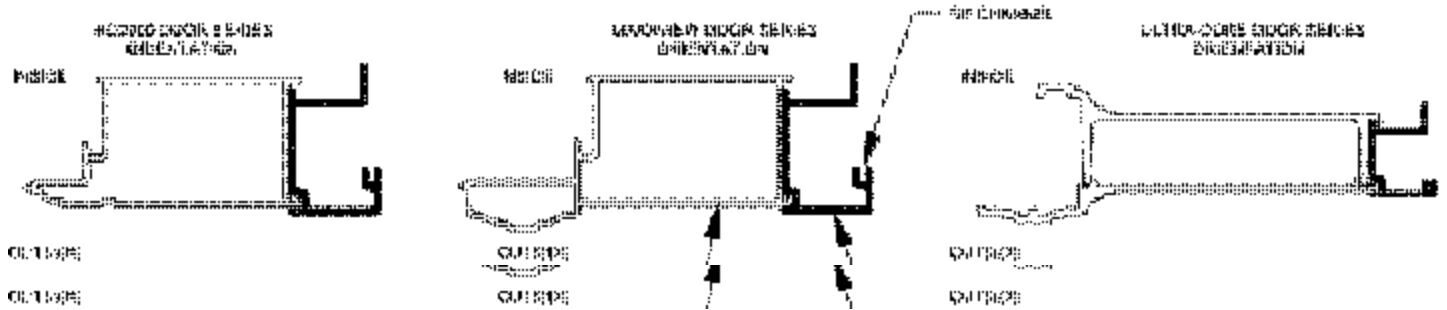
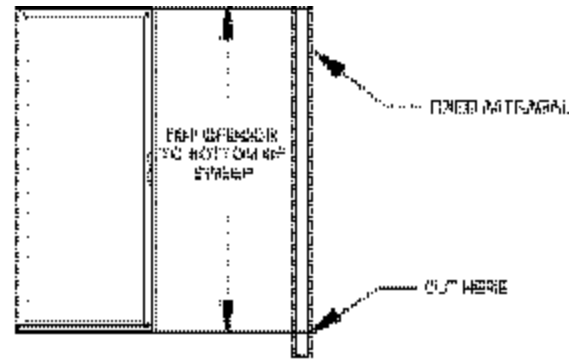

5. INSTALL FIXED ASTRAGAL TO FIXED DOOR:

A. Align the top end of the astragal with the top edge of the door. Drill a 1/8" pilot hole through the center of the top, pre-punched hole in the astragal and into the door frame. Install one (1) #8 x 1" screw.

B. Insure the foam contained in the door frame is away from the handle set area by sliding it upwards until it clears the handle mounting holes. Install one (1) #8 x 1" screw.

C. Before drilling the rest of the pilot holes, close the door to check for interference. If interference occurs, it may be necessary to remove astragal and re-cut bottom. Drill pilot holes and install the remaining screws.

NOTE: DO NOT OVER TIGHTEN THE SCREWS.

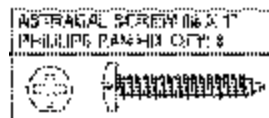
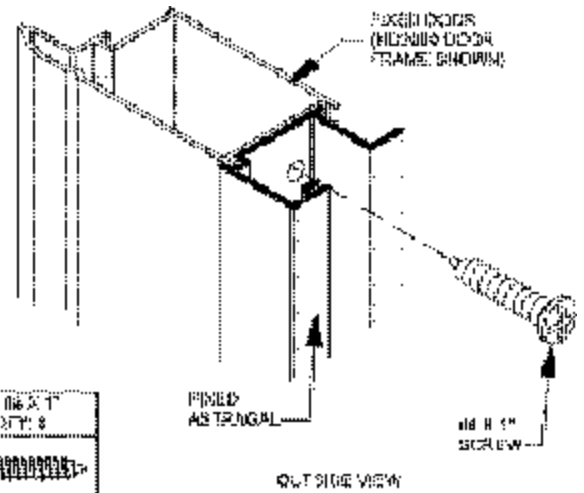

6. CUT ASTRAGAL JAMB TO LENGTH:

- A. The weather pile edge of the astragal jamb faces outward. The "L" leg slides into the "u" channel on the fixed astragal. Hold the astragal jamb up to the fixed astragal to determine the top. Mark the top with a small piece of tape.
- B. In the center of the double door opening, measure down from the bottom of the drip cap pile track to the top of the door sill and subtract 1/8".
- C. Using this measurement, measure down from the top end of the astragal jamb. Mark a cutting line using a square and a pencil. Using a hacksaw, cut the jamb.

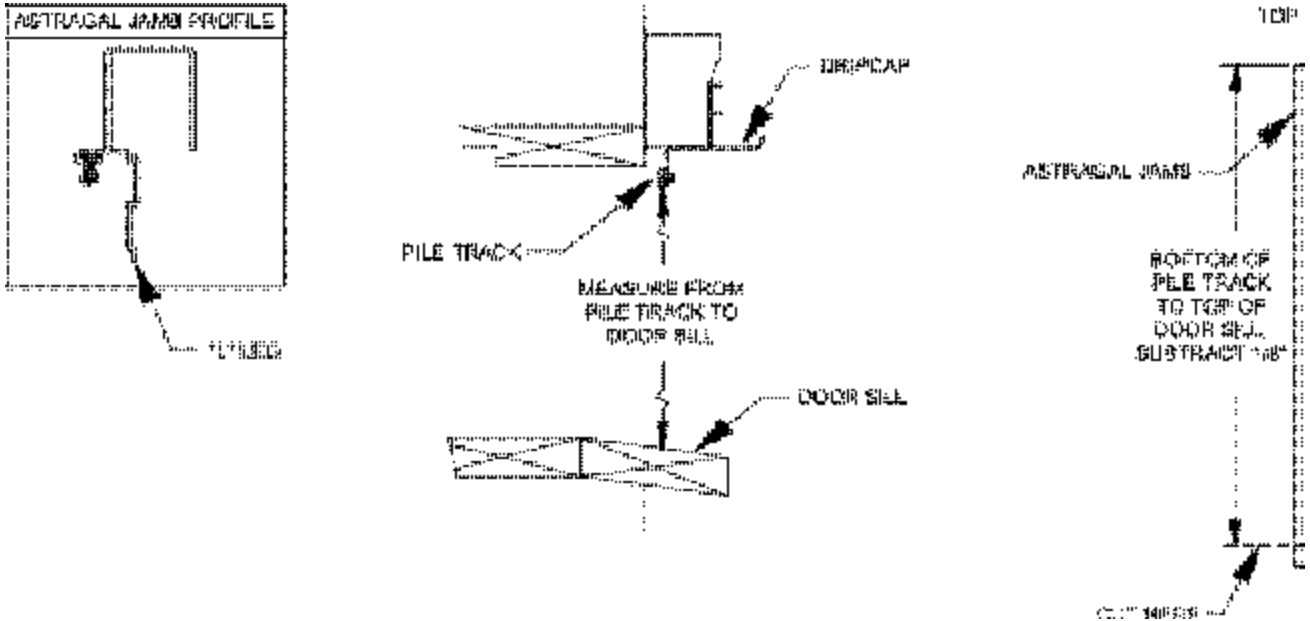

7. ATTACH ASTRAGAL JAMB:

- A. Measure down from the top of the fixed astragal 3/8" and mark a line on the astragal.
- B. Attach the astragal jamb to the fixed astragal and align it with this line. Close the door to check for interference. If there is interference, you will have to trim the astragal. Review Step 6.
- C. Drill 1/8" pilot holes through the pre-punched holes in the jamb and into the fixed astragal. Install the #8 x 1/2" screws that come with the astragal kit.

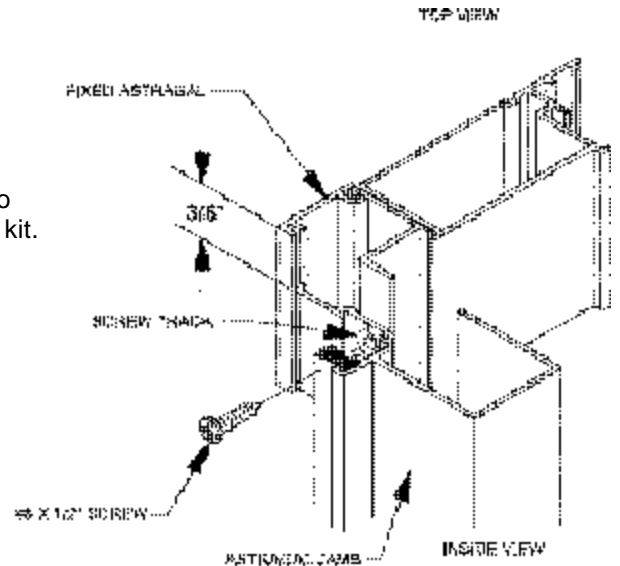
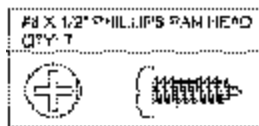

8. ATTACH SLIDE BOLTS:

A. On the inside of the door, center one slide bolt at the top of the astragal jamb on the back of the boxed edge. When the slide bolt is retracted, the end of the bolt housing should be flush with the top of the astragal jamb.

B. Mark the location of the holes (slide the bolt to reveal both holes) and drill two (2) 3/32" pilot holes.

C. Fasten the slide bolt with the screws provided. Be sure the screws are completely countersunk so that the slide bolt functions properly.

D. Repeat this procedure at the bottom of the astragal jamb.

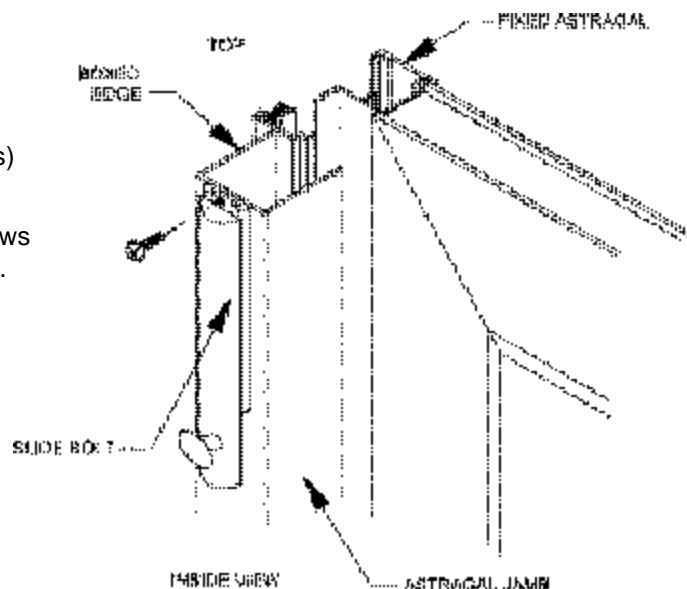

9. INSTALL SLIDE BOLT STRIKER:

A. Install the striker at the top first. Close the door so that the weather pile on the drip cap is slightly compressed. Holding the door in this position, slide the bolt up until it contacts the door header jamb. Trace around the bolt with a pencil.

B. Determine which of the two types of strikers will work best for your particular application. Position the striker over the traced line and mark the location of the mounting holes with a pencil. Drill two 3/32" pilot holes for the mounting screws. Drill and/or chisel a recess of approximately 3/4" (1.9 cm) deep into the door jamb for the bolt to slide into. Attach the striker with the screws provided. Check to be sure that the bolt passes through the striker.

C. Close the door and lock the slide bolt at the top. Using a level, move the bottom of the door in or out slightly until the door is vertical. With the door in this position mark and install the slide bolt striker on the door sill in the same manner as the one on the door header jamb. Check to make sure that both slide bolts function correctly.

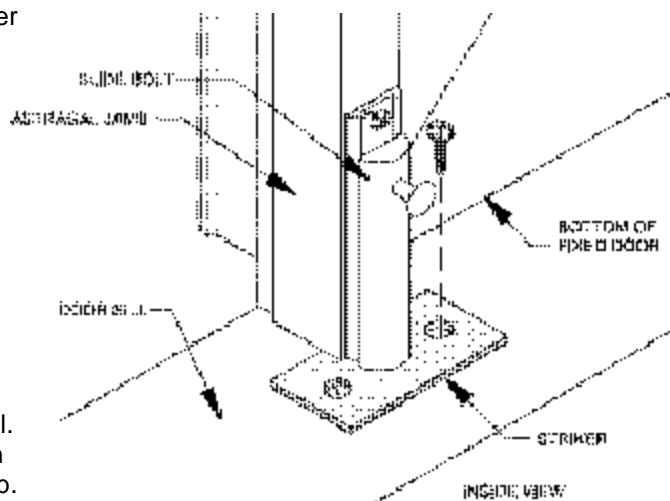

10. INSTALL FUNCTIONING DOOR:

Refer to the owner's instruction manual that has been packed with your door to finish installing the functioning door. **DO NOT complete the following step: Install latch side z-bar; Install Edge Seal (if applicable).** These steps will not be performed.

IMPORTANT: Refer to your door installation manual for the proper distance needed between the astragal and functioning door (the astragal jamb replaces the latch side z-bar). Failure to do so will result in the handle set not functioning properly.

Reminders:

- Attach the latch and deadbolt striker included in the handle set to the astragal jamb.
- Install one of the long screw covers to the fixed astragal and astragal drip cap (if applicable).
- Follow the cleaning instructions in the door instruction manual to clean the astragal parts.

IMPORTANTE

ESCRIBA EL NÚMERO DE SERIE DE LA PUERTA EN ESTE ESPACIO: _____
La calcomanía con el número de serie se encuentra en el lado de la puerta donde están las bisagras.

INSTRUCCIONES PARA LA INSTALACIÓN DEL JUEGO DE PUERTA DOBLE

CONSERVE ESTAS INSTRUCCIONES PARA REFERENCIA FUTURA.

IMPORTANTE: PARA QUE SU PUERTA TENGA UN RENDIMIENTO AISLANTE ÓPTIMO, ES ESENCIAL QUE SIGA TODAS LAS INSTRUCCIONES.

AJUSTA EN PUERTAS DE LAS SIGUIENTES ABERTURAS:

TAMAÑO DE PUERTA NOMINAL	ANCHO	ALTURA
Dos Puertas de 30"X80" (76.2x203.2 cm)	59 3/4" a 60 3/8" (151.8 a 153.3 cm)	80" a 80 7/8" (203.2 a 205.5 cm)
Dos Puertas de 32"X80" (81.3x203.2 cm)	63 3/4" a 64 3/8" (161.9 a 163.5 cm)	
Dos Puertas de 33"X80" (83.8x203.2 cm)	65 3/4" a 66 3/8" (167.0 a 168.6 cm)	
Dos Puertas de 34"X80" (86.4x203.2 cm)	67 3/4" a 68 3/8" (172.1 a 173.7 cm)	80" a 80 7/8" (203.2 a 205.5 cm)
Dos Puertas de 36"X80" (91.4x203.2 cm)	71 3/4" a 72 3/8" (182.2 a 183.8 cm)	
Dos Puertas de 36"X84" (91.4x213.4 cm)	71 3/4" a 72 3/8" (182.2 a 183.8 cm)	
Dos Puertas hechas a medida	Anchura de puerta x 2 + 3/8" (Anchura de puerta x 2 + 0.9 cm)	76" a 91" (193.0 a 243.9 cm)

HERRAMIENTAS RECOMENDADAS:

Refierese al manual de instrucciones de la puerta. Su distribuidor de puertas dispone de juegos de extensión de barras en Z. Si las dimensiones de su puerta no se encuentran entre estos límites, será necesario que haga modificaciones para obtener un buen ajuste.

ANTES DE COMENZAR: **A.** Mida la entrada de su casa para asegurarse de que ha adquirido la puerta contra intemperie adecuada (ver el cuadro de arriba). Mida la altura y la anchura de la puerta incluida la moldura. Use la medida de ancho más pequeña para determinar el ancho de la abertura. Si la abertura no se encuentra dentro de los límites especificados, será necesario reajustar la jamba de la puerta (puede hacerlo usted o un carpintero profesional). Si la profundidad de la moldura es menor a 1", puede utilizar cuñas para rellenar excesos menores en la abertura. Si necesita ayuda, llame al 1-800-933-3626. **B.** Si le falta alguna pieza, comuníquese con el 1-800-933-3626. No llame al negocio donde compró la puerta. **C.** Decida si desea instalar la puerta móvil del lado derecho o del izquierdo. Para determinar cuál de las dos opciones prefiere, posicione el marco de la puerta en la abertura. Marque la parte superior de la puerta con una cinta, y asegúrese de que el lado decorativo quede orientado hacia el exterior. **D.** Mientras el marco de la puerta se encuentre en la abertura, sostenga la manija interior (caja de piezas de juego de manijas) en su lugar para asegurarse de que no interferirá con la manija de su puerta delantera. En caso de que interfiera, podrá cambiar el lado de las bisagras. Figura: outside view: vista exterior.

IMPORTANTE:

A. Para obtener mejores resultados:

- Pídale a alguien que le ayude a colocar la puerta.
- Siga cuidadosamente todas las instrucciones.
- Maneje la puerta con cuidado para evitar daños y/o rajaduras.

B. No quite la cinta protectora hasta que le indica.

C. El objetivo de la malla es evitar el ingreso de insectos. No evitará la caída de una persona ni de ningún objeto.

D. Todas las ilustraciones y fotos que aparecen muestran la instalación de la puerta móvil a la izquierda.

E. El astrágalo va a remplazar las barras en Z, lado de manijas durante la instalación. Mientras instalar la puerta tendrá que ignorar los pasos refiriendo a las barras en Z, lado de manijas.

1. PREPARE EL GOTERÓN: **A.** Los extremos del goterón ya cuentan con unas ranuras que se ajustan a una entrada doble o de 42" o de 36", depende del juego de astrágalo. Si instale dos (2) puertas o de 42" o de 36", proceda con el paso 2. Si no, tendrá que tallar una parte del goterón. Refierese a la buena fórmula por abajo para calcular la medida a cortar. **La anchura de la puerta se encuentra en el borde de la caja de la puerta.**

FÓRMULA PARA PUERTAS HECHAS A MEDIDA:

$$\begin{array}{r} 42 \\ -(\text{Anchura de puerta singular}) \\ = \\ \underline{\times 2} \\ = (\text{Medida a cortar del extremo del goterón}) \end{array}$$

FÓRMULA PARA PUERTAS HECHAS A REGULARES:

$$\begin{array}{r} 36 \\ -(\text{Anchura de puerta singular}) \\ = \\ \underline{\times 2} \\ = (\text{Medida a cortar del extremo del goterón}) \end{array}$$

B. Necesita ranurar este extremo recién cortado para hacerlo coincidir con el diseño original. Guarde el extremo que cortó a fin de usarlo como guía para hacer las dos ranuras en el goterón recortado.

C. Mida 1 1/8" (2.86 cm) desde el extremo a lo largo de la pata vertical del goterón. Trace una línea desde el borde interno hasta la pata vertical, y con la sierra para metales haga una ranura hasta la pata vertical. Ahora use los alicates para doblar repetidamente la pieza cortada hasta que se rompa. A continuación, haga una ranura de 3/4" (1.9 cm) de la tira de pelo, de la misma manera que la ranura de 1 1/8" (2.86 cm) que acaba de quitar. Use una lima plana para alisar los bordes irregulares.

2. INSTALE EL GOTERÓN: **A.** Centre el goterón en la abertura de la puerta, midiendo el espacio que hay entre los extremos del goterón y la moldura lateral. **B.** Sujetando el goterón en su lugar, haga un orificio piloto de 1/8" en la moldura superior a través del orificio de montaje del goterón. **EN EL LADO DE BISAGRA.** Fije firmemente el goterón en su lugar usando un (1) tornillo #8 x 1". **C.** Manteniendo el nivel del goterón a lo largo de la abertura de la puerta, fíjelo en el extremo opuesto. Ahora termine de fijar el goterón haciendo orificios pilotos e instalando a través de ellos los tornillos #8 x 1" restantes.

3. INSTALE LA PUERTA FIJA: **A.** Consulte las instrucciones de instalación que se incluyen con la puerta para acabar la instalación de la puerta fija. **NO SIGA con los pasos siguientes: Instale la Barra en Z, del lado de manija; Asegure el goterón; Instale el tope ni instale el sello de borde.** Estos pasos no están necesarios o se van a cumplir mientras instalar la puerta móvil.

4. CORTE LA PIEZA DEL ASTRÁGALO FIJO A LA LONGITUD ADECUADA: **A.** El borde redondo de la pieza del astrágalo debe quedar hacia afuera, con todo el canal "u" hacia afuera. Colóquelo temporalmente en el borde de la puerta para determinar cuál extremo será el superior y máquelo con un tramo pequeño de cinta. **B.** Mida la distancia desde la parte superior de la puerta hasta la parte inferior de la terraja para decidir la longitud de la parte del astrágalo fijo. Mida esta distancia desde el extremo superior del astrágalo y trace una línea de corte. **C.** Corte el astrágalo con una sierra para metales.

5. INSTALE EL ASTRÁGALO FIJO A LA PUERTA FIJA: **A.** Alinee el extremo del astrágalo al borde superior de la puerta. Perfore un orificio piloto de 1/8" del orificio del astrágalo y en el marco de la puerta. Instale un (1) tornillo #8 x 1". **B.** Aleje la espuma del área para el juego de manijas en deslizando arriba hasta pasar los orificios de fijación de la cerradura. Instale un (1) tornillo #8 x 1". **C.** Antes de hacer los otros orificios pilotos, cierre la puerta para verificar que no haya obstrucciones. Si hay, es posible que necesite quitar el astrágalo y volver a cortarlo.

6. CORTE LA JAMBA DEL ASTRÁGALO: **A.** El lado con burlete de la jamba del astrágalo está de afuera. La pata "L" entra en el canal "u" del astrágalo fijo. Coloque la jamba del astrágalo al astrágalo fijo para determinar cual extremo va para arriba. Máquelo con un trozo de cinta. **B.** En el centro de la abertura de puerta doble, mida hacia abajo desde la parte inferior del canal para burlete del goterón hasta la parte superior de la solera y substraiga 1/8". **C.** Usando esta medida, mida hacia abajo desde el extremo de la jamba del astrágalo. Trace una línea de corte con la escuadra y un lápiz. Con una sierra para metales, corte la jamba.

7. MONTE LA JAMBA DEL ASTRÁGALO: **A.** Mida desde la parte superior del astrágalo fijo hacia abajo usando el esquima y trace una línea en el astrágalo. **B.** Monte la jamba del astrágalo en el astrágalo fijo y alinéela con esta línea. Cierre la puerta para verificar que no tenga obstrucciones. Si hay obstrucciones, tendrá que tallar el astrágalo. Consulte Paso 6. **C.** Con el taladro haga agujeros pilotos de 1/8" (3.2 mm) en el astrágalo fijo a través de los orificios existentes en la jamba. Instale los tornillos #8 x 1/2" que se incluyen en el juego del astrágalo.

8. MONTE EL CERROJO DESLIZANTE: **A.** Desde el interior de la puerta, centre el cerrojo deslizante en la parte superior de la jamba del astrágalo en el reverso del borde cuadrado. Cuando se retraiga el cerrojo deslizante, el extremo de la cubierta del cerrojo debe estar al ras con el extremo del astrágalo. **B.** Marque la ubicación de los orificios (deslice el cerrojo para ver ambos orificios) y haga dos (2) agujeros piloto de 3/32" (2.38 mm). **C.** Fije el cerrojo deslizante con los tornillos que se proporcionan. Asegúrese de que los tornillos estén completamente avellanados para que el cerrojo deslizante funcione adecuadamente. **D.** Repita este procedimiento en la parte inferior, dentro de la jamba del astrágalo.

9. INSTALE EL TOPE DEL CERROJO DESLIZANTE: **A.** Instale el tope primero en la parte de arriba. Cierre la puerta para que el pelo aislante del goterón quede ligeramente comprimido. Sujetando la puerta en esta posición, deslice el cerrojo hacia arriba hasta que toque la jamba superior de la puerta. Con un lápiz trace el contorno del cerrojo. **B.** Determine cuál de los dos tipos de tope funcionará mejor con su aplicación particular. Coloque el tope sobre la línea del contorno y marque la ubicación de los orificios de montaje con un lápiz. Haga dos (2) orificios de 3/32" (2.38 mm) para los tornillos de montaje. Perfore y/o cincele una cavidad de aproximadamente 3/4" (1.9 cm) de profundidad en la jamba superior de la puerta para que el cerrojo se deslice en ella. Monte el tope con los tornillos que se proporcionan. Asegúrese de que el cerrojo pase a través del tope. **C.** Cierre la puerta y fije el cerrojo deslizante en la parte de arriba. Con un nivel de carpintero, mueva ligeramente la parte inferior de la puerta hacia adentro y hacia afuera hasta que la puerta quede vertical. Con la puerta en esta posición, marque e instale el tope del cerrojo deslizante en el umbral de la puerta de la misma manera que el tope de la jamba superior de la puerta. Verifique el funcionamiento adecuado de ambos cerrojos deslizantes.

10. INSTALE LA PUERTA MÓVIL: Consulte las instrucciones que se incluyen con su puerta para acabar la instalación de la puerta móvil. **NO SIGA con el paso siguiente: Instale la Barra en Z, lado de manijas.** No es necesario. **IMPORTANTE: Consulte la ilustración para la buena distancia necesitada entre el astrágalo y la puerta móvil. La falta de hacerlo resuelta en mal funcionamiento de las manijas con el tope.**

Advertencias:

- Fija el tope incluido en el juego de manijas a la jamba del astrágalo.
- Instale una de las cubiertas de tornillos largas en el astrágalo fijo y el goterón del astrágalo (si corresponde).
- Siga las instrucciones de limpieza del manual de instrucciones de puerta para limpiar las piezas del astrágalo.